

アライアンス二段式
洗濯機／乾燥機(電気式)

STEN-101

納入仕様書

仕様(洗濯機部)

		STEN-101
洗濯容量		10kg
電源		単相 100V/50Hz 100V/60Hz
モーター 出力		0.9HP(0.67kw)
消費電力		750W
洗濯方式		回転ドラム式
バスケット 寸法		直径:560mm 奥行:395mm
	回転数	洗濯:50rpm 脱水:低速時/500rpm 中速時/650rpm 最高速時/1,200rpm
タイマー方式		コンピュータープログラマー
操作		コインドロップ式 100円硬貨専用
給水・給湯 口径制御		3/4インチ(19mm)
		自動制御:水位レベルスイッチ
排水 口径制御		内径:39mm 外径:42mm
		ポンプ式
防振方式		サスペンション
洗剤投入方式		オプション:自動(オートディスペンサー接続)
必要水圧		1.4~8.3 bar
脱水率		440 G(1,200rpm)
排水量		65L/分
水消費量		78L(洗濯:26L、すすぎ1:26L、すすぎ2:26L)
ブレーカー		15A

仕様(乾燥機部)

	STEN-101
乾燥容量	8kg
電源	単相三線式 100V/200V 50Hz、60Hz
モーター 出力	1/3HP(0.25kw)
電流	ヒーターOFF時: 4.8A/50Hz 6.5A/60Hz ヒーターON時: 25A/50Hz、60Hz
熱源	電気ヒーター
ヒーター部	4,500W、200V
操作	コインドロップ式 100円硬貨専用
排気口径	直径: 100mm φ
風量	4.9m ³ /分(50Hz)、6.1m ³ /分(60Hz)
ドラム容量寸法	直径: 660mm、奥行: 588mm
ドラム回転数	43rpm(50Hz)、51rpm(60Hz)
庫内温度	71°C(最高)
ブレーカー	30A

二段式ユニット部

外径寸法(幅×奥行×高さ)	683×794×1,994
重量	177kg

寸法図

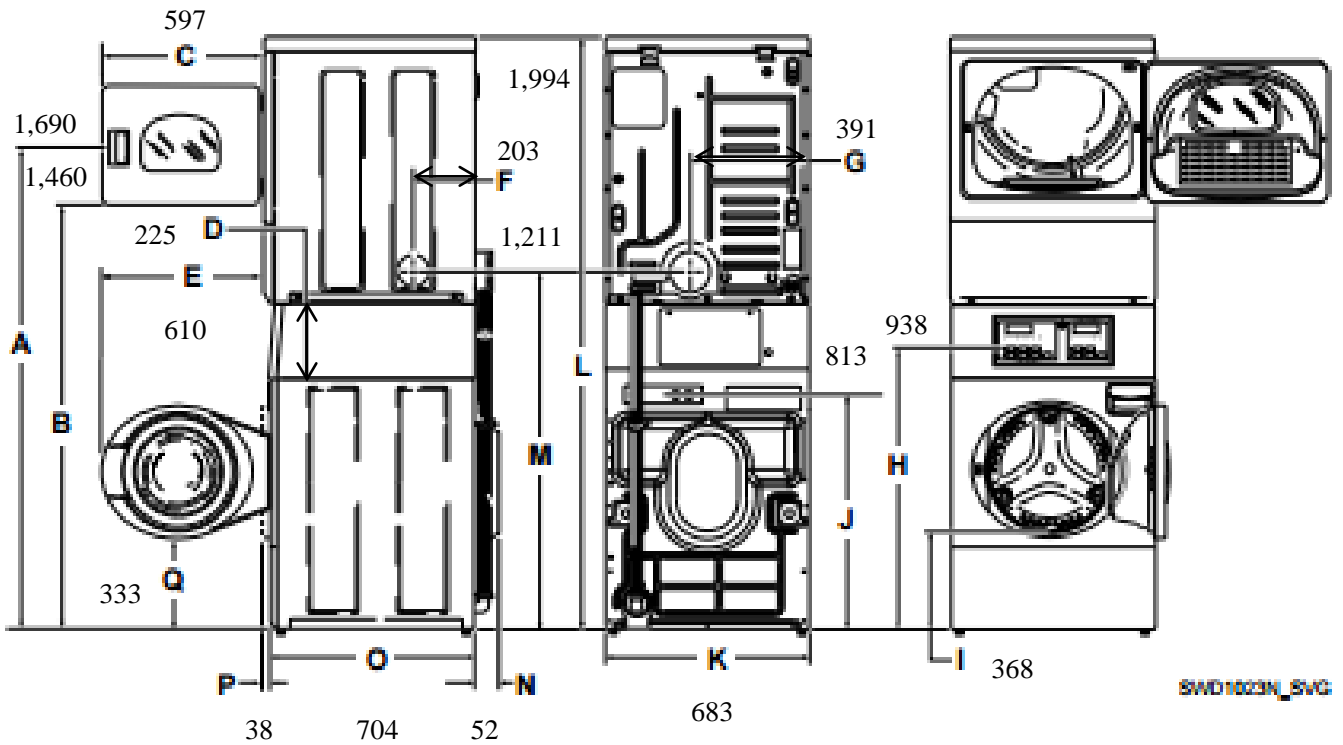

SWD1023N_SVG

A	* 66.625 in. [1690 mm]
B	* 57.625 in. [1460 mm]
C	23.5 in. [597 mm]
D	8.875 in. [225 mm]
E	24 in. [610 mm]
F	8 in. [203 mm]
G	15.4 in. [391 mm]
H	* 36.9 in. [938 mm]
I	* 14.5 in. [368 mm]
J	* 32 in. [813 mm]
K	26.875 in. [683 mm]
L	* 78.5 in. [1994 mm]
M	* 47.675 in. [1211 mm]
N	2.04 in. [52 mm]
O	27.73 in. [704 mm]
P	1.5 in. [38 mm]
Q	* 13.1 in. [333 mm]

株式会社エスエスティー

本社

〒103-0012 東京都中央区日本橋堀留町2-9-8 Daiwa日本橋堀留町ビル6F

電話 03(5651)8161

WSL01075-AL