

ギルバー洗濯機
HS-6008

納入仕様書

仕様(HS-6008)

洗濯容量	8kg
電源	単相 200V/ 50Hz・60Hz
モーター 出力	インバーター 0.8kW
消費電力	0.8kW
洗濯方式	回転ドラム方式
バスケット 寸法	直径:536mm 奥行:351mm
	回転数 洗濯: 50rpm 脱水:600/970rpm
タイマー方式	コンピュータープログラムタイマー
操作	コインドロップ式 100円硬貨使用
給水・給湯 口径 制御	3/4 インチ
	自動制御:水位レベルスイッチ
排水 口径 制御	2 インチ
	自動制御
防振方法	サスペンション
洗剤投入方式	自動(オートディスペンサー接続端子 AC200V)
外形寸法(幅×高×奥行)	685 x 1,080 x 700mm
製品重量	113kg
必要水圧	0.5~6 bar
脱水率(G.Forces)	最高 283 G's
排水量	120L/分
水消費量	82L (洗い 20L、すすぎ1 19L、すすぎ3 27L、すすぎ4 16L)
給水量	20L/分
ブレーカー	5A
付属品	保証書、取扱説明書、排水ホース x 1、排水ホースクランプ x 1、 給水ホース x 2、給水パッキング x 4、コインボックスキー x 2、 サービスキー x 1

寸法図(HS-6008)

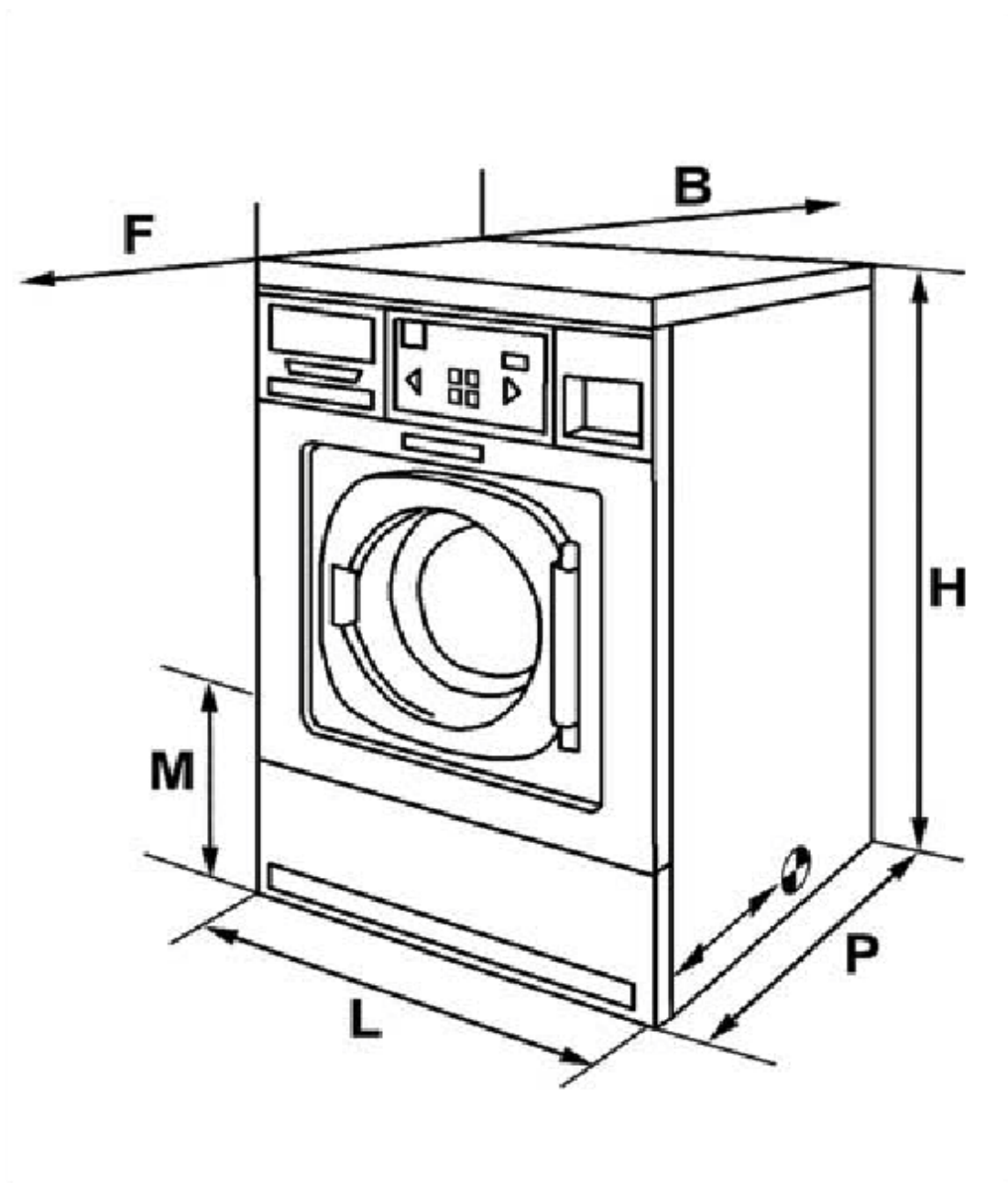

L:	幅	685(mm)
P:	奥行き	700(mm)
H:	高さ	1080(mm)
M:	取り出し口までの高さ	390(mm)
F:	作業スペース(前面)	1000(mm)
B:	作業スペース(背面)	500(mm)